

GYMSTICK™

HALF-POWER RACK BRUKSANVISNING



OBS: Läs denna instruktion noggrant innan du använder produkten. Spara denna bruksanvisning.

Specifikationerna för denna produkt kan komma att variera från denna bild, utan föregående meddelande.



GYMSTICK.COM

INNEHÅLLSFÖRTECKNING

INNAN DU BÖRJAR	1	MATERIALLISTA	3
SÄKERHETSINSTRUKTIONER	1	MONTERINGSINSTRUKTIONER	4
SPRÄNGSKISS	2	GARANTI	8

INNAN DU BÖRJAR

Tack för att du köpt Gymstick Half-Power Rack. Vi är mycket stolta över att producerat denna kvalitativa Gymstick produkt och önskar dig många effektiva och njutbara träningspass samt konkreta resultat i ditt utseende, kondition och livsnöjdhet.

SÄKERHETSINSTRUKTIONER

- Felaktig användning och missbruk av denna produkt är farligt och kan orsaka allvarliga skador.
- Alla personer som använder produkten bör bekanta sig med tillverkarens rekommendationer för korrekt montering, användning och skötsel.
- Ägaren av produkten är ansvarig för att göra alla användare medvetna om säkerhetsföreskrifterna.
- Ställ Half-Power Rack på en plan och torr yta före användning.
- Kontrollera produkten före varje användning. Byt ut slitna, skadade eller delar som saknas.
- Half-Power Rack är inte en leksak. Låt inte barnen använda produkten. Håll små barn och husdjur borta från produkten vid alla tidpunkter, även vid montering.
- Placera produkten tillräckligt långt från väggar, strukturer, staket, lekplatser, möbler och annan träningsutrustning. Upprätthåll ett fritt utrymme på alla sidor (också ovanför) av produkten.
- Press & Squat Stand bör användas av endast en person i taget.
- Förvara produkten alltid inomhus på en torr plats.
- För att rengöra produkten; använd vatten och mildt rengöringsmedel på en torr, ren trasa (använd inte kemikalier med gas eller starka rengöringsmedel) .
- Förhindra obehörig och oövervakad användning av produkten. Half-Power Rack är avsedd endast för hemmabruk och garantin gäller inte om den används kommersiellt.
- **Maximal belastning 350kg (Barbell Holder).**
- **Maximal användarvikt 200kg (Chin Up Bar).**

OBS:







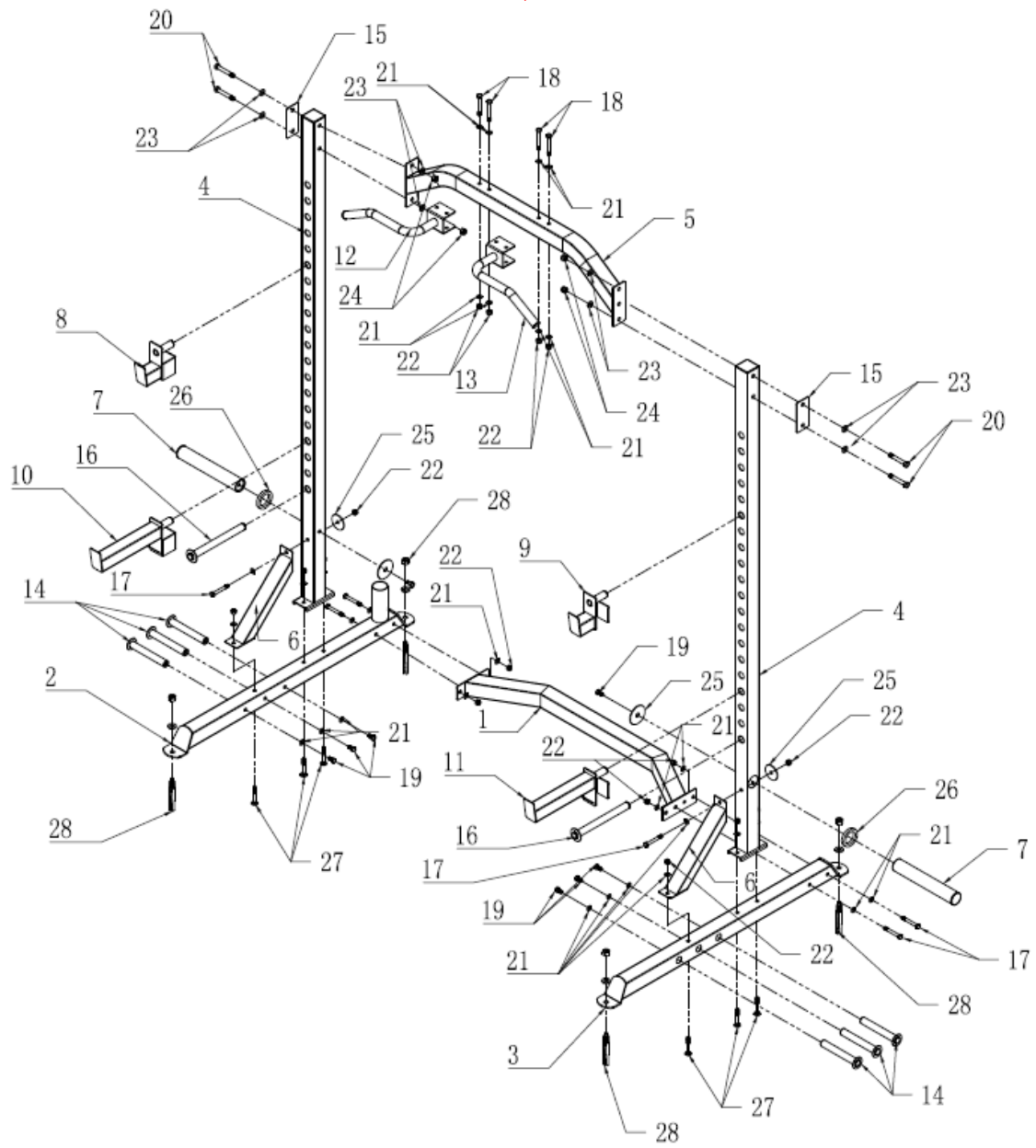



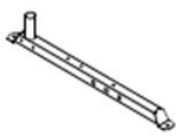

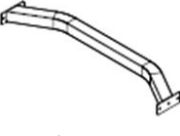
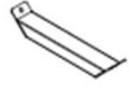



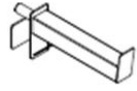
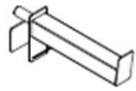

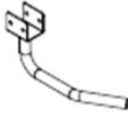





Innan du börjar en övning eller träningsprogram bör du rådfråga din personliga läkare för att se om du behöver en fullständig fysisk undersökning. Detta är särskilt viktigt om du är över 35 år, har aldrig tränat tidigare, är gravid eller lider av någon sjukdom.

LÄS OCH FÖLJ SÄKERHETSANVISNINGARNA. UNDERLÅTENHET ATT FÖLJA DESSA INSTRUKTIONER KAN LEDA TILL ALLVARLIG SKADA.

SPRÄNGSKISS



MATERIALLISTA

<p>1. Nedre tvärstag</p>  <p>1 st.</p>	<p>2. Vänstra stödbenet</p>  <p>1 st.</p>	<p>3. Högra stödbenet</p>  <p>1 st.</p>	<p>4. Upprätt stolpe</p>  <p>2 st.</p>
<p>5. Övre tvärstag</p>  <p>1 st.</p>	<p>6. Stödbalk</p>  <p>2 st.</p>	<p>7. Vikthållare A</p>  <p>2 st.</p>	<p>8. Liten V stånghållare</p>  <p>1 st.</p>
<p>9. Liten H stånghållare</p>  <p>1 st.</p>	<p>10. Stor V stånghållare</p>  <p>1 st.</p>	<p>11. Stor H stånghållare</p>  <p>1 st.</p>	<p>12. V Handtag</p>  <p>1 st.</p>
<p>13. H Handtag</p>  <p>1 st.</p>	<p>14. Fäste</p>  <p>6 st.</p>	<p>15. Stödplatta</p>  <p>2 st.</p>	<p>16. Vikthållare B</p>  <p>2 st.</p>
<p>17. M10x75mm Bult</p>  <p>6 st.</p>	<p>18. M10x80mm Bult</p>  <p>4 st.</p>	<p>19. M10x20mm Bult</p>  <p>8 st.</p>	<p>20. M12x90mm Bult</p>  <p>4 st.</p>
<p>21. M10 Bricka</p>  <p>30 st.</p>	<p>22. M10 Låsmutter</p>  <p>16 st.</p>	<p>23. M12 Bricka</p>  <p>8 st.</p>	<p>24. M12 Låsmutter</p>  <p>4 st.</p>
<p>25. Stor M10 Bricka</p>  <p>4 st.</p>	<p>26. Gummiring</p>  <p>2 st.</p>	<p>27. M10x70mm Bult</p>  <p>6 st.</p>	<p>28. M10x100mm Bult</p>  <p>4 st.</p>

MONTERINGSINSTRUKTIONER

Läs instruktioner noggrant före du påbörjar montera produkten.

- Plocka upp alla delar ur kartongen och lägg ut dem på golvet och ta bort all förpackningsmaterial.
- Det är bra att bekanta sig med sprängsskiss före monteringen.
- **Det rekommenderas at monteringen genomförs av två personer.**

STEG 1

- Skruva fast två Upprätt stolpe (4) på Vänstra och Högra stödbenet (2&3) med 4st. M10x70mm Bultar (27), 4st. M10 Brickor (21) och 4st. M10 Låsmuttrar (22).
- Skruva fast två Stödbalk (6) med hjälp av 2st. M10x70mm Bultar (27), 2st. M10 Brickor (21) och 2st. M10 Låsmuttrar (22) på Vänstra och Högra stödbenet (2&3).
- Fixera båda Stödbalkar (6) på Upprätt stolpe (4) med hjälp av 2st. M10x75mm Bultar (17), 2st. M10 Brickor (21), 2st. Stor M10 brickor (25) och 2st. M10 Låsmuttrar (22).

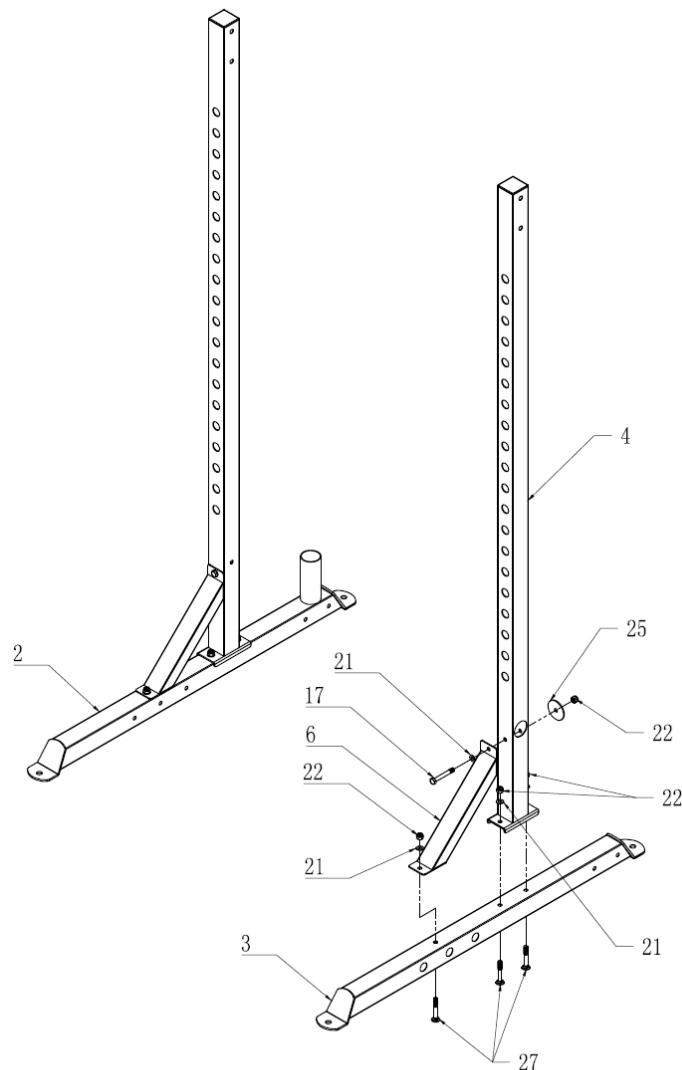

STEG 2

- Fäst Vänstra och Högra Handtag (12&13) på Övre tvärstag (5) med 4st. M10x80mm Bultar (18), 8st. M10 Brickor (21) och 4st. M10 Låsmuttrar (22).

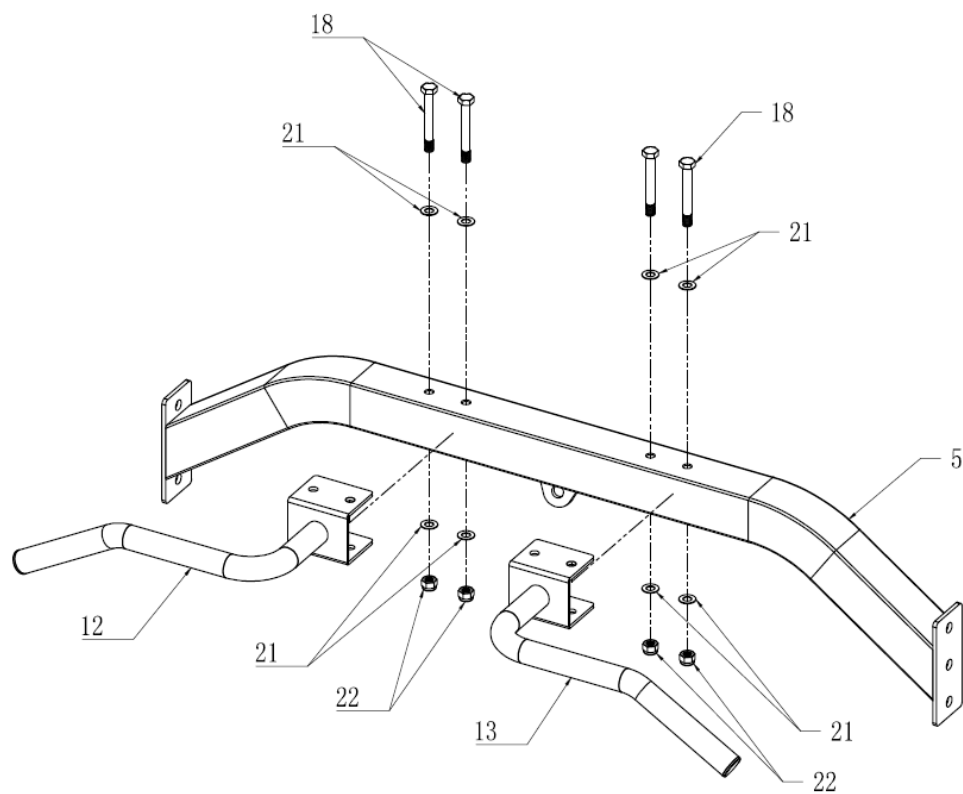

STEG 3

- Skruva fast Övre tvärstag (5) på båda Upprätt stolpar (4) med hjälp av Stödplatta (15), 4st. M12x90mm Bultar (20), 8st. M12 Brickor (23) och 4st. M12 Låsmuttrar (24).
- Fäst Nedre tvärstag (1) med hjälp av 4st. M10x75mm Bultar (17), 8st. M10 Brickor (21) och 4st. M10 Låsmuttrar (22) på Vänstra och Högra stödbenet (2&3).

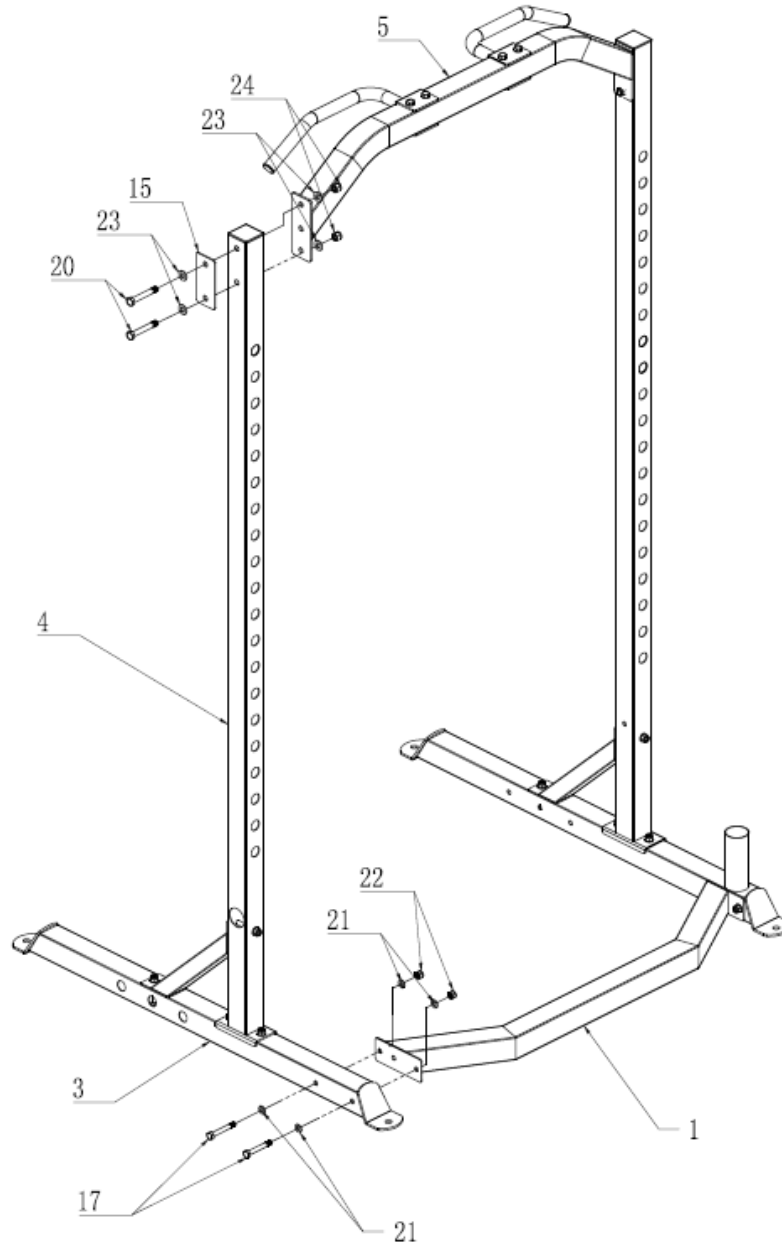

STEG 4

- Fäst båda Vikthållare A (7) på Upprätt stolpar (4) med hjälp av 1st. M10x20mm Bult (19) och 1st. Stor M10 Bricka (25).
- Glida Gummiringar (26) på Vikthållare A (7).
- Fixera Fäste (14) på Vänstra och Högra stödbenet (2&3) med M10x20mm Bult (19) och M10 Bricka (21).
- Glida Vänstra & Högra Liten stånghållare (8&9) och Vänstra & Högra Stor stånghållare (10&11) på Upprätt stolpar (4).
- Fäst båda Vikthållare B (16) på Upprätt stolpar (4).

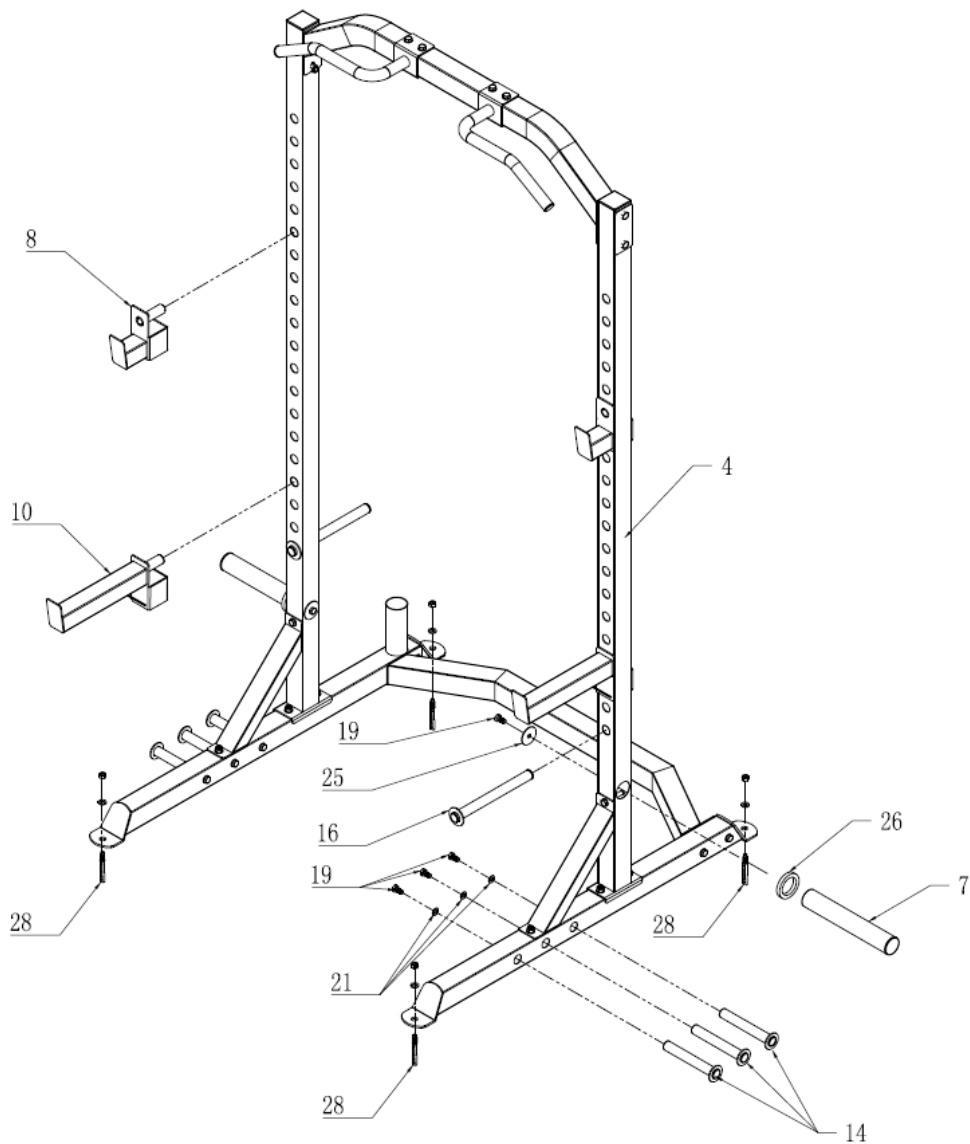

GARANTI

Importören av denna produkt försäkrar att den är tillverkad av högkvalitativa material.

En förutsättning för garantin är korrekt montering i enlighet med bruksanvisningen. Felaktig användning OCH/ eller felaktig transport kan göra garantin ogiltig.

Garanti gäller i 1 år, räknat från inköpsdatum.

För eventuella fel, kontakta återförsäljaren av denna produkt inom garantiperioden. Garantin gäller för följande delar: stomme.

Garantin omfattar inte:

- Skador som utförts av yttre kraft
- Intervention av obehöriga
- Felaktig montering av produkten
- Felaktigt användande

OBS! Slitdelar omfattas inte heller. Enheten är endast avsedd för hemmabruk. Garantin gäller inte för kommersiellt bruk av något slag.

Tillverkad av:

Gymstick International Oy
Ratavartijankatu 11
15170 Lahti, FINLAND